

中型用変換アタッチメント取付方法

変換アタッチメント（型式 S-MA）構成部品

- ① 中型用変換アタッチメント
- ② スプリングワッシャー&ナット（M6）
- ③ 十字穴付ナベ小ねじ（M6×20）
- ④ 十字穴付座金組込みナベ小ねじ（M6×12）

1. リール本体に変換アタッチメントを取り付けてください。

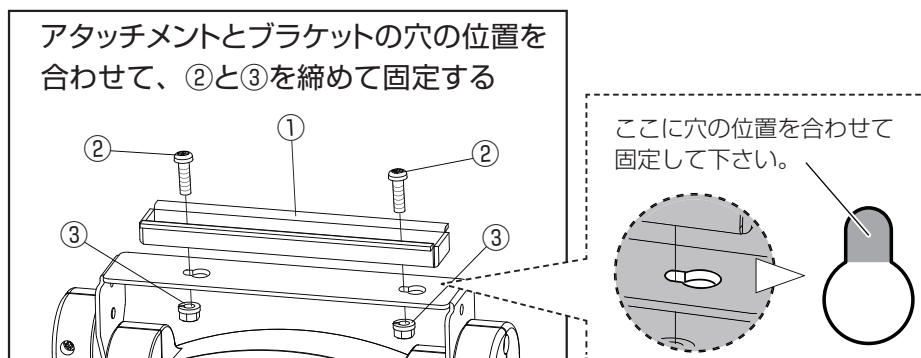

2. 変換アタッチメントを付けたリール本体を取付ベース板に設置してください。

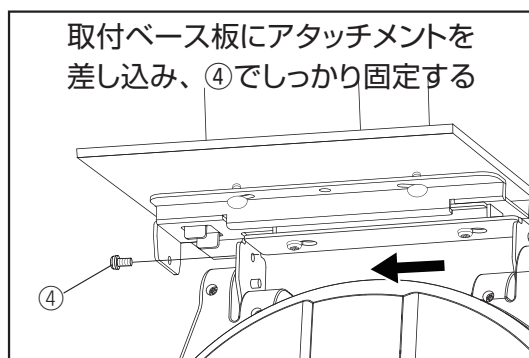

変換アタッチメントとブラケットの穴の位置に注意してください。

落下防止のため、④十字穴付座金組込みナベ小ねじを確実に締めてください。（推奨締付トルク：5N・m）

対応型式一覧

SHR-15N	SHR-31N	SHA-15N	SHA-20N	SHA-3ASN	SHA-3BSN	SHR-31G
SHR-15Z	SHR-31Z	SHA-15Z	SHA-20Z	SHA-3ASZ	SHA-3BSZ	SHR-20EA
SHR-20N	SHR-35N	SHR-15SA	SHR-20SA	SHR-31SA	SHR-35SA	
SHR-20Z	SHR-35Z					
SLR-15N	SLR-20N					
SLR-15A	SLR-20A					
SLR-15B	SLR-20B					